



ELECTROROLL 450

/ VEHICULER →

ELECTROMAN

ELECTRICAL LOGISTIC DESIGNER

Chariot électrique



L'ElectroRoll 450 est un système de motorisation électrique capable d'accepter de nombreux type de charge, des plateaux repas, des produits pharmaceutiques ou encore de simple carton.

ATOUS & AVANTAGES

- Pas de bruit ni d'émanation de CO2
- Capable de rouler en intérieur & extérieur
- Peut être aménagé sur-mesure
- Lutte efficacement contre les TMS



ACCESSOIRES



Caisson aluminium



Base d'accueil pour caissons isothermes



Armoire aluminium



Roll grillagé



Servante d'atelier

CARACTÉRISTIQUES

Pouvant être soumis à modifications

CHASSIS

ER450

Moteur :	Electrique DC
Puissance :	450 watts
Voltage :	24v
Système de conduite :	Tête de timon
Capacité de charge (sol plat) :	300 kg
Capacité de charge (pente 20%) :	150 kg
Poids (sans batteries) :	93 kg
Batteries sans entretien :	2 x 12v 60Ah AGM
Eléments de sécurité :	Arrêt d'urgence + frein
Vitesse maxi avant/arrière :	3,5 km/h (réglable)
Roue motrice :	Roues pneumatiques Ø260mm – Roues folles pneumatiques Ø260mm
Chargeur de batteries 220V	Automatique intégré

Machine fabriquée en France, certifiée CE et garantie 1 an

SCHÉMAS TECHNIQUES

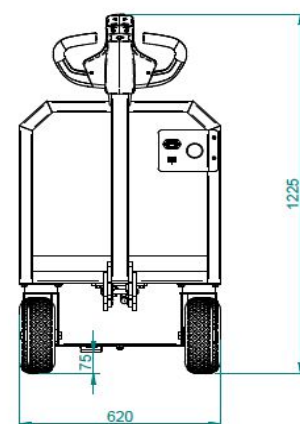
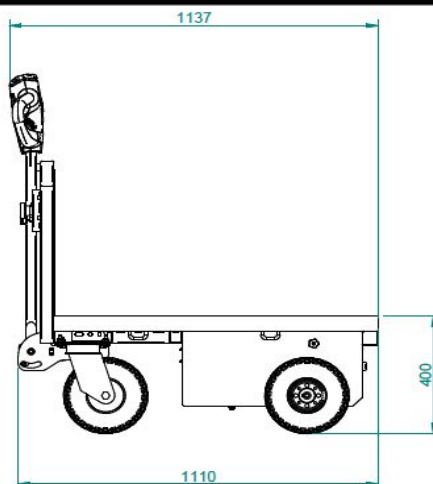

www.electroman.fr